

# KALVFRONTER

## MONTERINGSBESKRIVNING

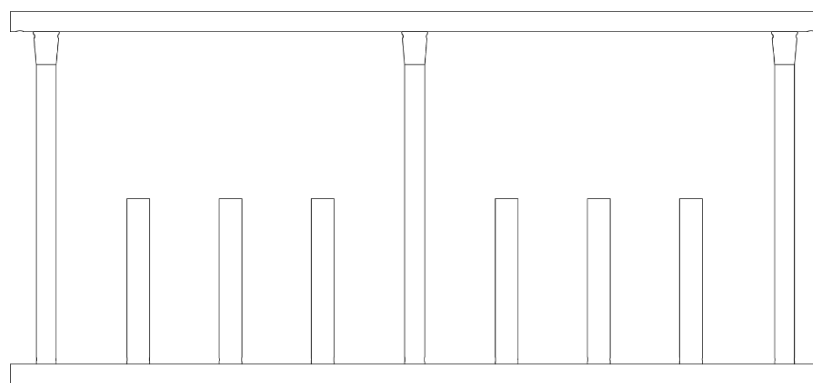
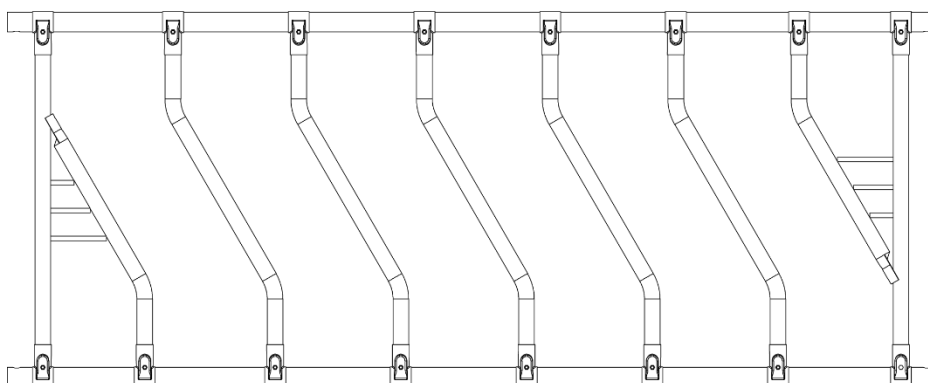
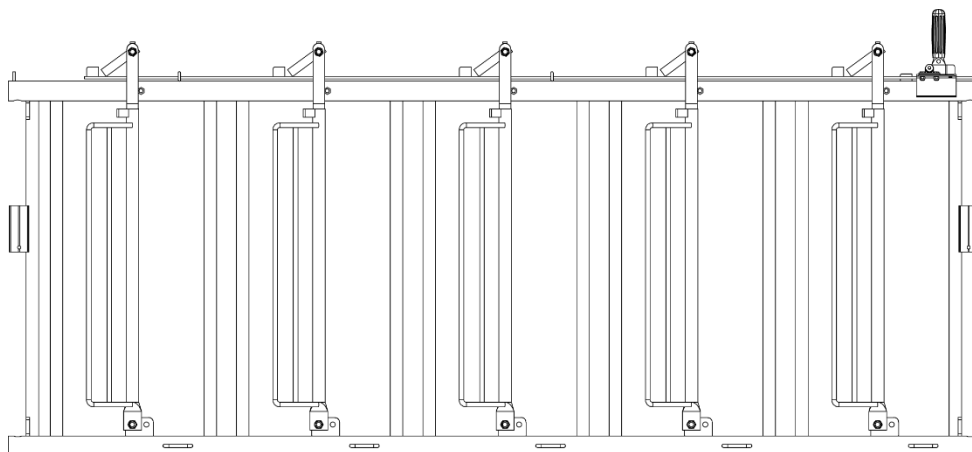

**YDRE-GRINDEN**

MB0020 2024-03-19

## INNAN DU BÖRJAR

- Vid monteringsstart, se till att erforderliga verktyg och maskiner finns till hands.
- Monteringsbeskrivningarna visar hur de olika ingående detaljerna ska monteras. Måttuppgifter, såsom c/c-mått för liggbåsavskiljare finns på separat planritning över stallet.
- För att underlätta var olika grindar och fronter ska placeras finns dessa utmärkta på separat grindnummerritning över stallet. På denna finns också noterat grindens höjdläge med plus mått (+).
- Grindarna identifieras till rätt längd med hjälp av kundspecifik arbetsritning. Där framgår vilken längd och höjd en grind med ett visst nummer har.
- Vid galvanisering kan det fastna lite extra material på delarna. Vanligast är att det sitter en "droppe" i borrarade hål eller andra håligheter. För att alla delar ska passa kan du behöva borra ur dessa.
- Vid åtdragning av rostfria skruvar och muttrar är det viktigt att smörja innan, annars riskerar man att dessa skär ihop. Både vanlig smörjolja och kopparpasta fungerar bra till detta.

## SKÖTSELRÅD

- Varmförzinkning ger ett korrosionsskydd som överträffar annan ytbehandling.
- Ibland kan yttre förhållanden påverka zinkens utseende utan att för den skull försämra korrosionsskyddet. Exempelvis kan så kallad "vitblemma" (vitrost) uppträda på zinkytan vid fuktig väderlek. Detta förekommer främst innan ett skyddande oxidskikt bildats på detaljen.
- Minst en gång per år bör inredningen rengöras och eventuella skador i ytbehandlingen lagas.
- Speciellt utsatta delar, såsom där inredningen fuktas av foderrester, gödsel och urin bör ses över noga och ev. ges extra ytbehandling utöver det skydd som varmförzinkningen ger.

# INNEHÅLLSFÖRTECKNING

MÅTT OCH INTERVALLER.....	3
MONTERINGSHÖJDER .....	4
INFÄSTNING .....	6
MONTERING AV FRONT.....	7
<i>INGÅENDE DELAR</i> .....	11
HINKHÅLLARRAMP .....	12
<i>MONTERING</i> .....	12
<i>INGÅENDE DELAR</i> .....	14
FODERKAR.....	15
<i>MONTERING</i> .....	15
<i>INGÅENDE DELAR</i> .....	17
DIAGONALFRONT .....	18
<i>MONTERING</i> .....	18
<i>INGÅENDE DELAR</i> .....	18
INGÅENDE DETALJER.....	19

## MÅTT OCH INTERVALLER

**Kalvfront med 5 bås – Art.nr. 104060**

Fritt mått mellan stolpar: Min 2220, Max 2620 mm

**Kalvfront med 6 bås – Art.nr. 104061**

Fritt mått mellan stolpar: Min 2620 mm, Max 3020 mm

**Kalvfront med 7 bås – Art.nr. 104062**

Fritt mått mellan stolpar: Min 3020 mm, Max 3420 mm

**Kalvfront med 8 bås – Art.nr. 104063**

Fritt mått mellan stolpar: Min 3420 mm, Max 3820 mm

# MONTERINGSHÖJDER

Tänk på att vid injustering kontrollera att hinkarna har en viss lutning mot fronten.

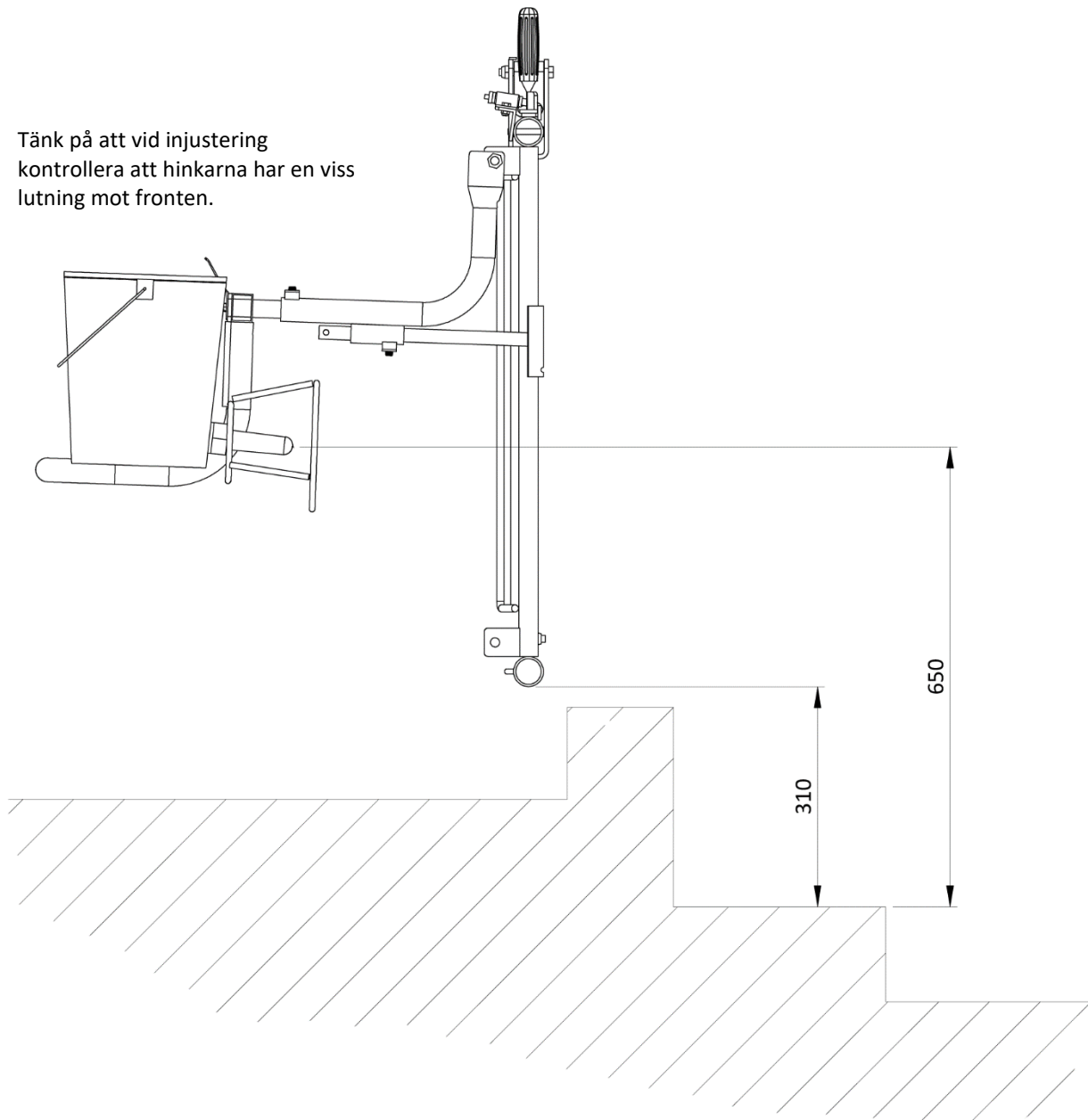



# INFÄSTNING

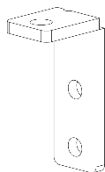

Vid montering mot väggar eller trästolpar används väggjärn (916116)

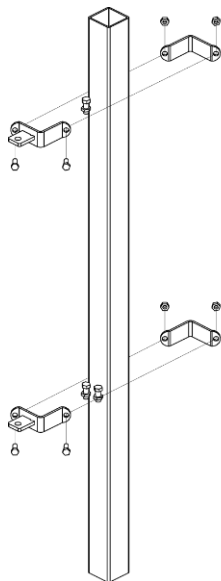

Framför stolpar

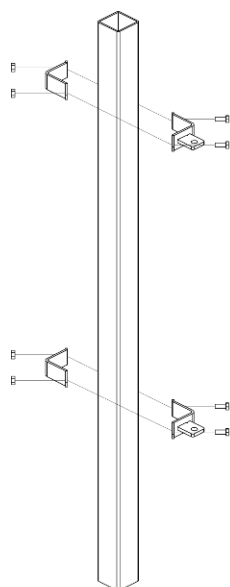
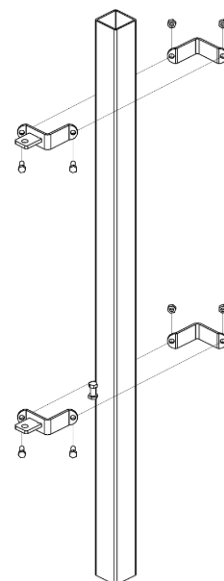

Mellan stolpar

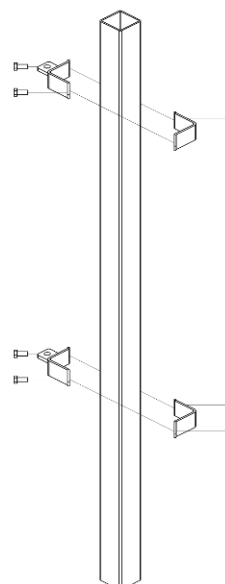

## MONTERING AV FRONT

Montera mutter 400782 och skruv 400258 i frontens 4 hörn. Skjut därefter in intstick 927575. Beroende på om fronten ska vara fast monterad eller öppningsbar vänds antingen det runda eller avlånga hålet utåt.

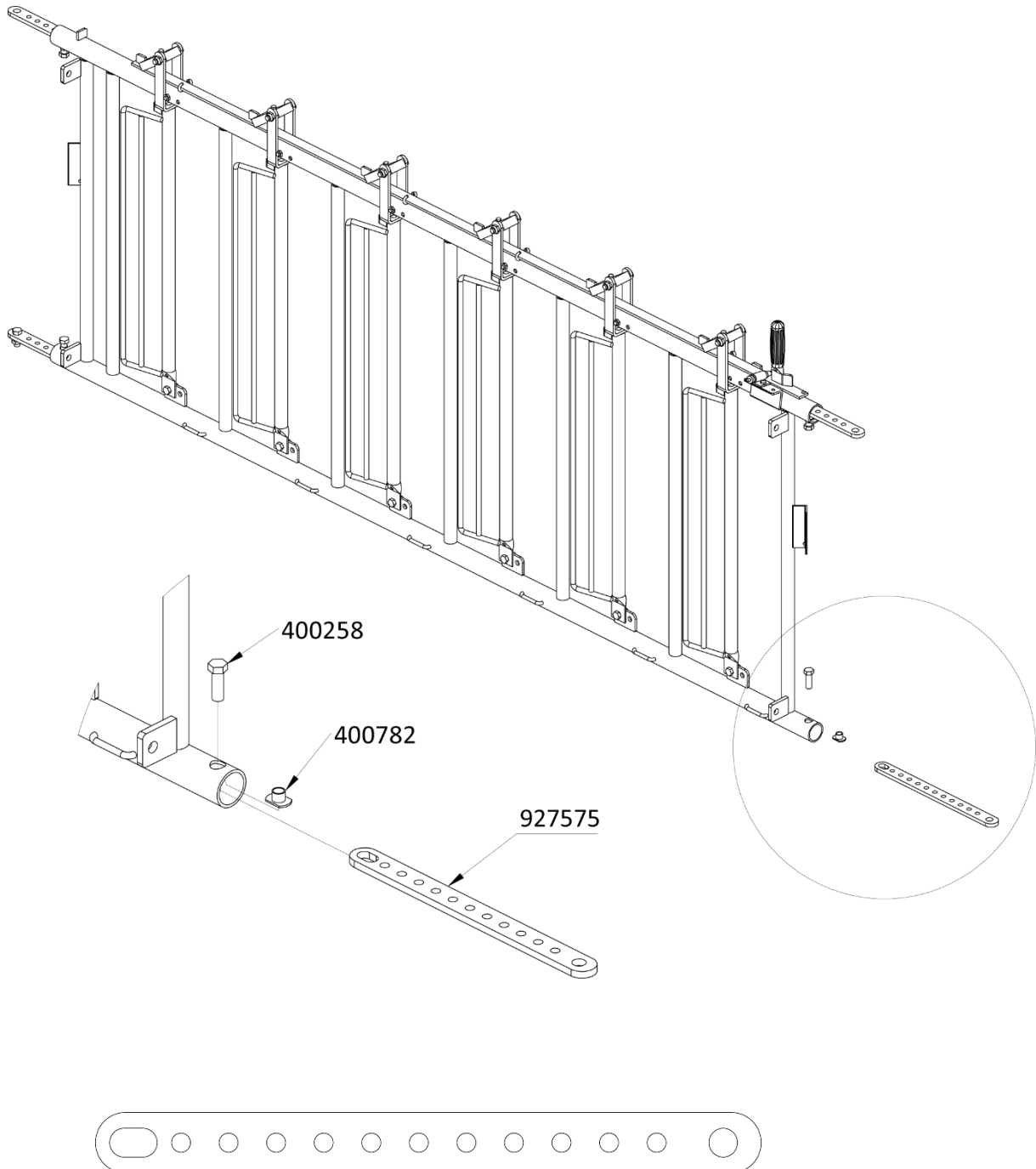

Vid öppningsbar ände

Vid fast monterad ände



## MONTERING AV FRONT

Montera fronten på stolpens fästen. Fronten levereras med utfyllnadsrör som kan behöva monteras i ett av insticken 927575 hål. Öppningar mellan stolpe och front ska inte överstiga 110mm.

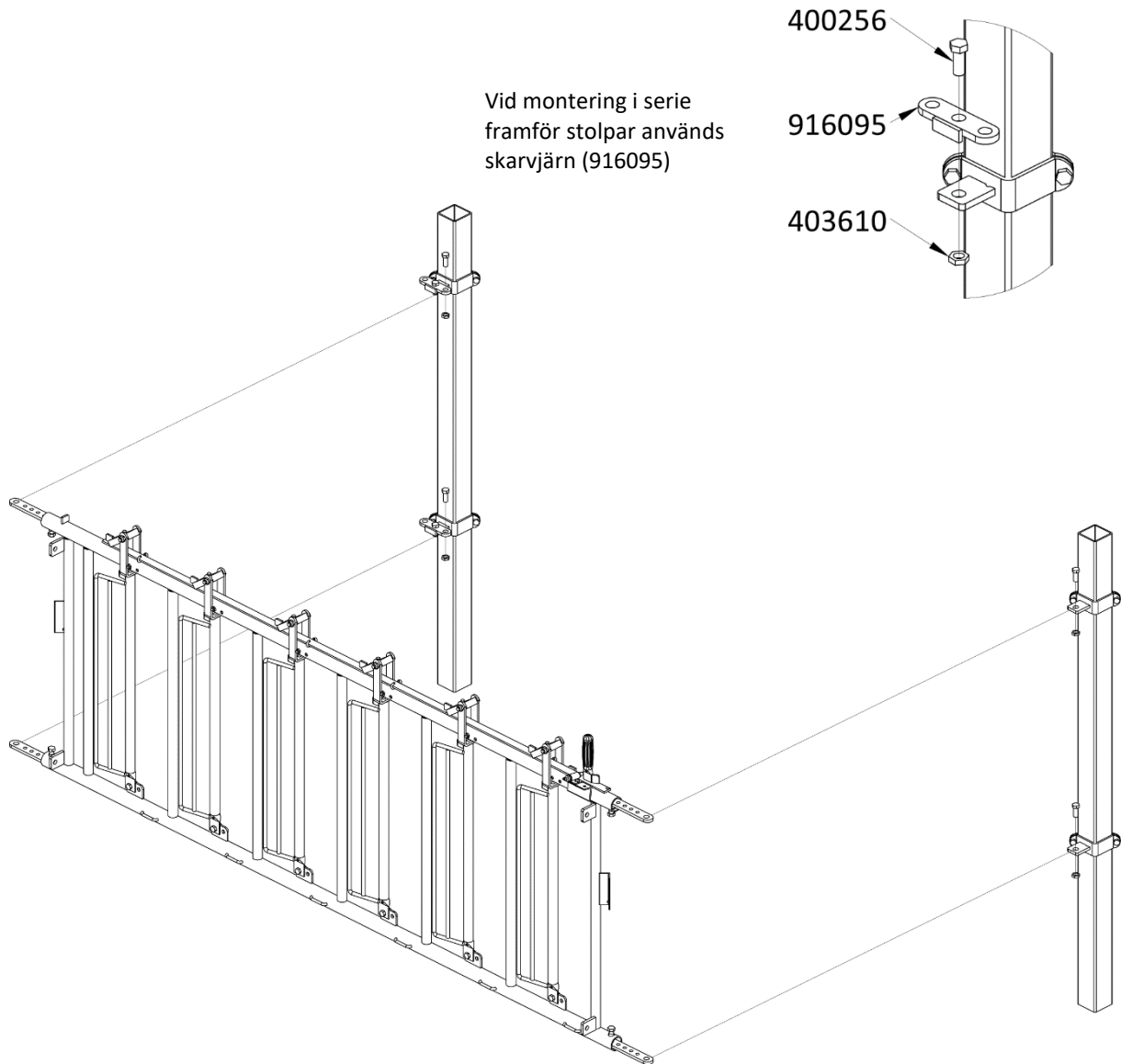

# MONTERING AV FRONT

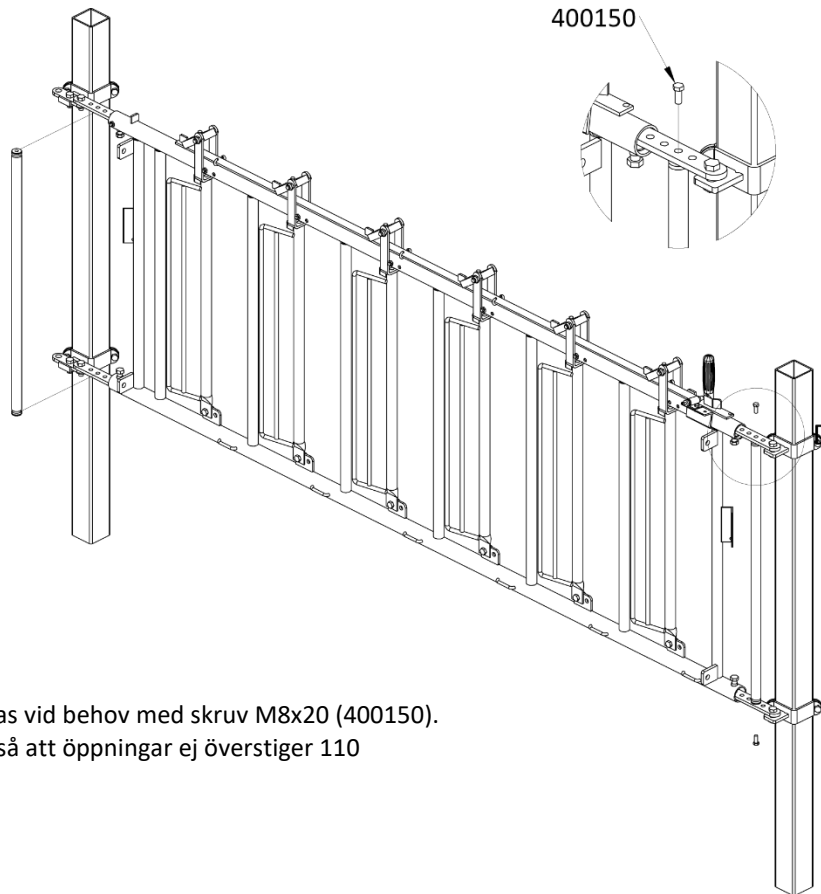

Utfyllnadsrör monteras vid behov med skruv M8x20 (400150).  
Välj ett passande hål så att öppningar ej överstiger 110

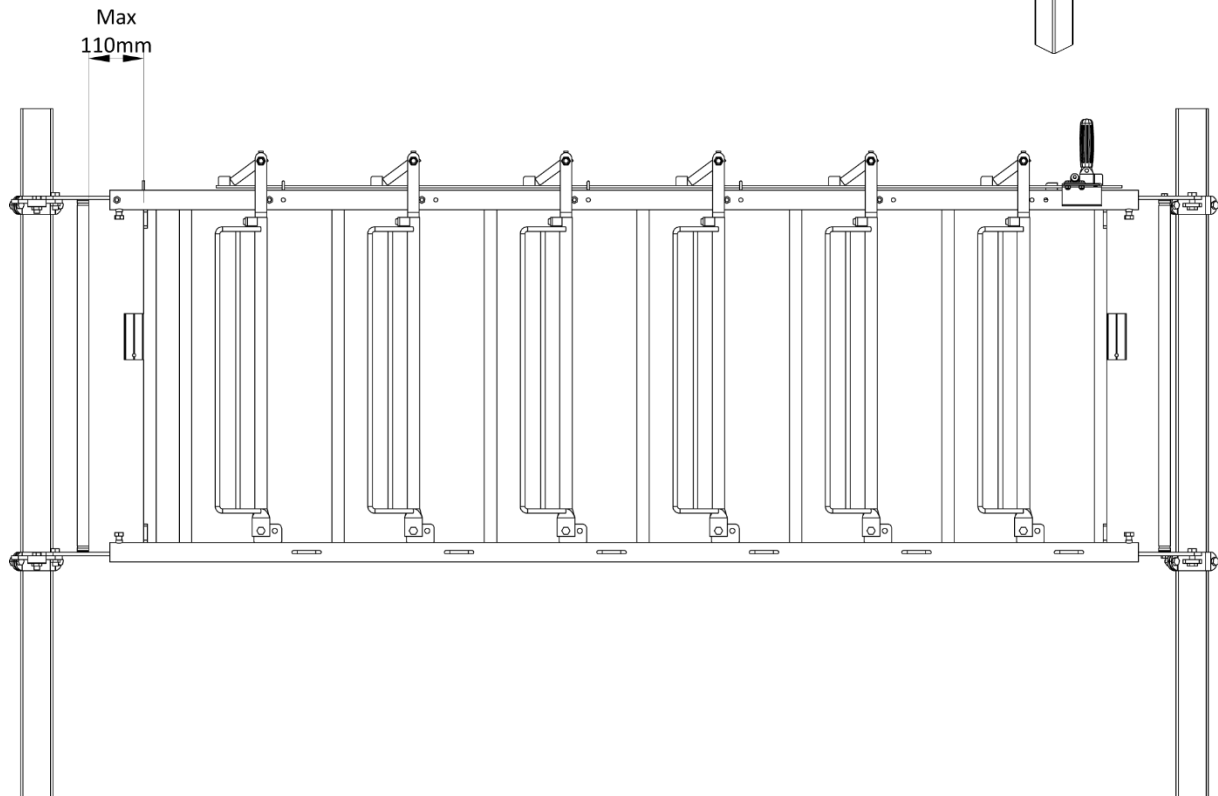

## MONTERING FRONT

Vid montering mellan stolpar kan ibland fronten behöva skjutas in så nära stolpen att inga av hålen i insticken kan användas för att montera utfyllnadsrör.

I dessa fall monteras ett kortare rör direkt vid klämfästet.

Tryck fast plastlocken med borrade hål (54000-01) i vardera ände av röret.

Skruva fast det nedre insticken med skruv 12x40 (400260) och mutter.

Skruva endast delvis in den övre skruven 12x50 (400265).

Trä på utfyllnadsröret över den nedre skruven och passa in det mot den övre skruven innan denna dras åt.

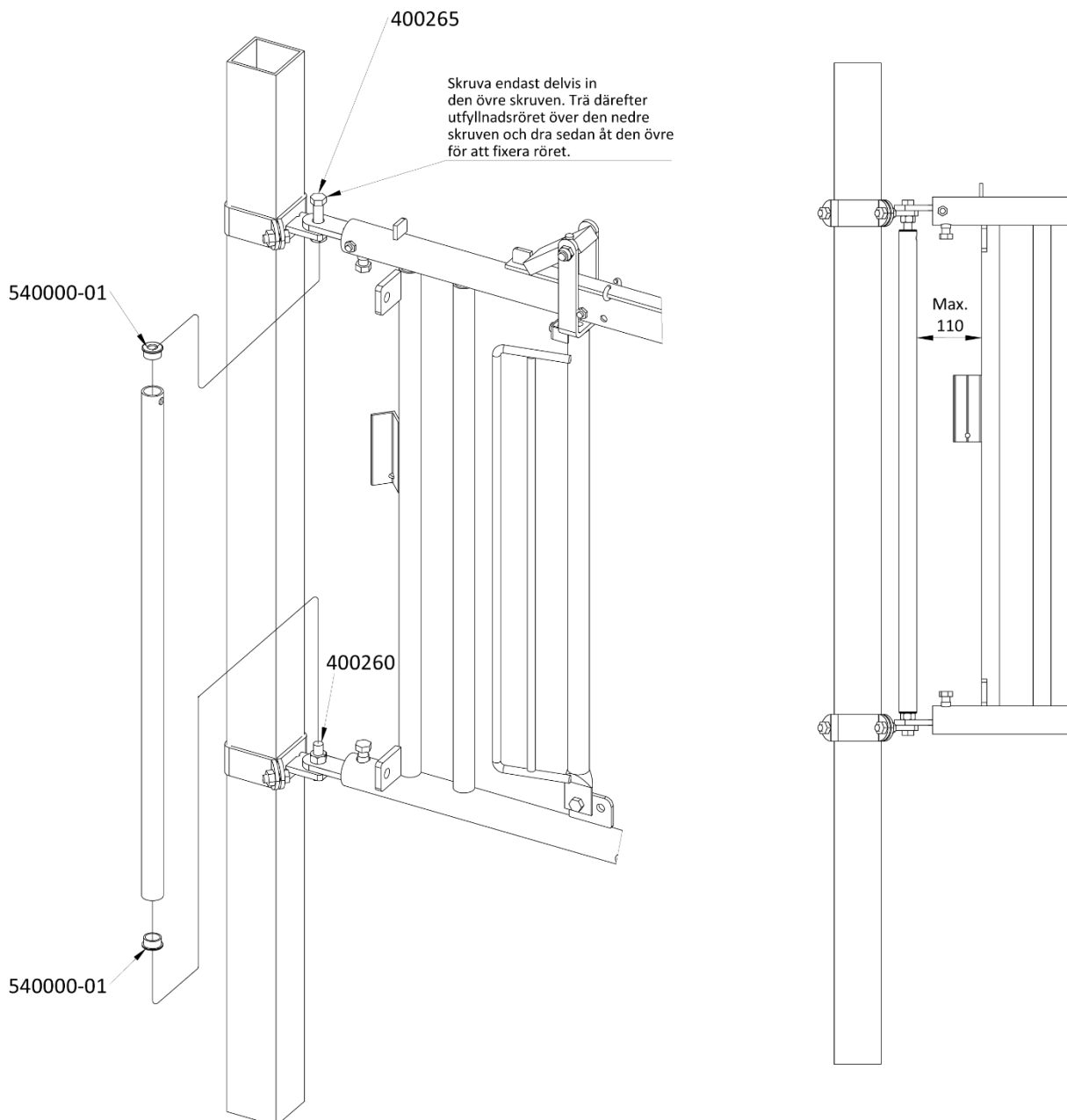

# MONTERING FRONT

## INGÅENDE DELAR

ART.NR	BENÄMNING
400150	Bult 8x20
400256	Bult 12x30
400258	Bult 12x35
400260	Bult 12x40
400782	Svetsmutter M12
403610	Mutter M12 lås rostfri
540000-01	Plastlock $\varnothing 3/4$ " svart med hål
916095	Skarvjärn kalvfront
927575	Instick kalvfront

# HINKHÅLLARRAMP

## MONTERING

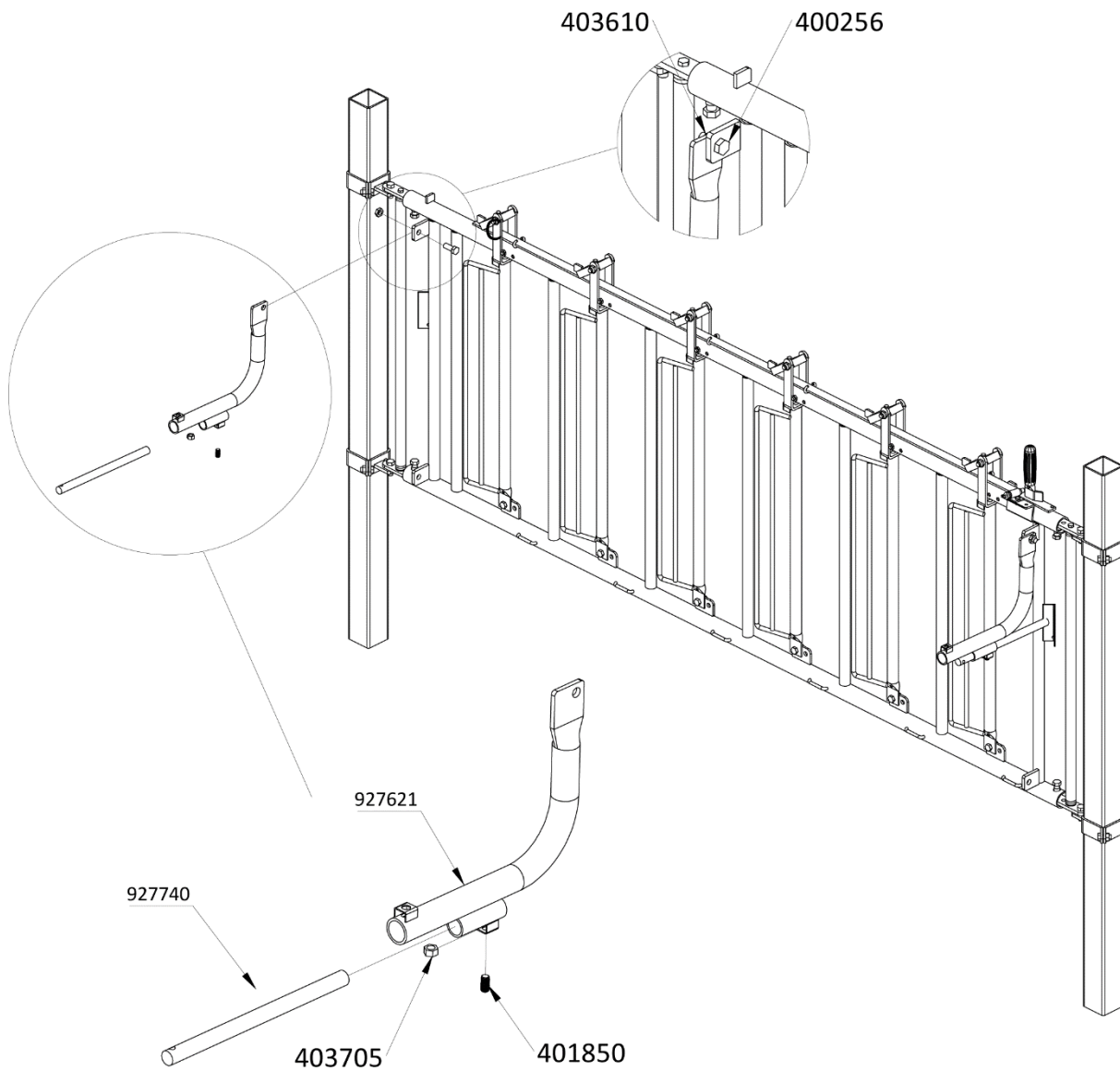

# HINKHÅLLARRAMP

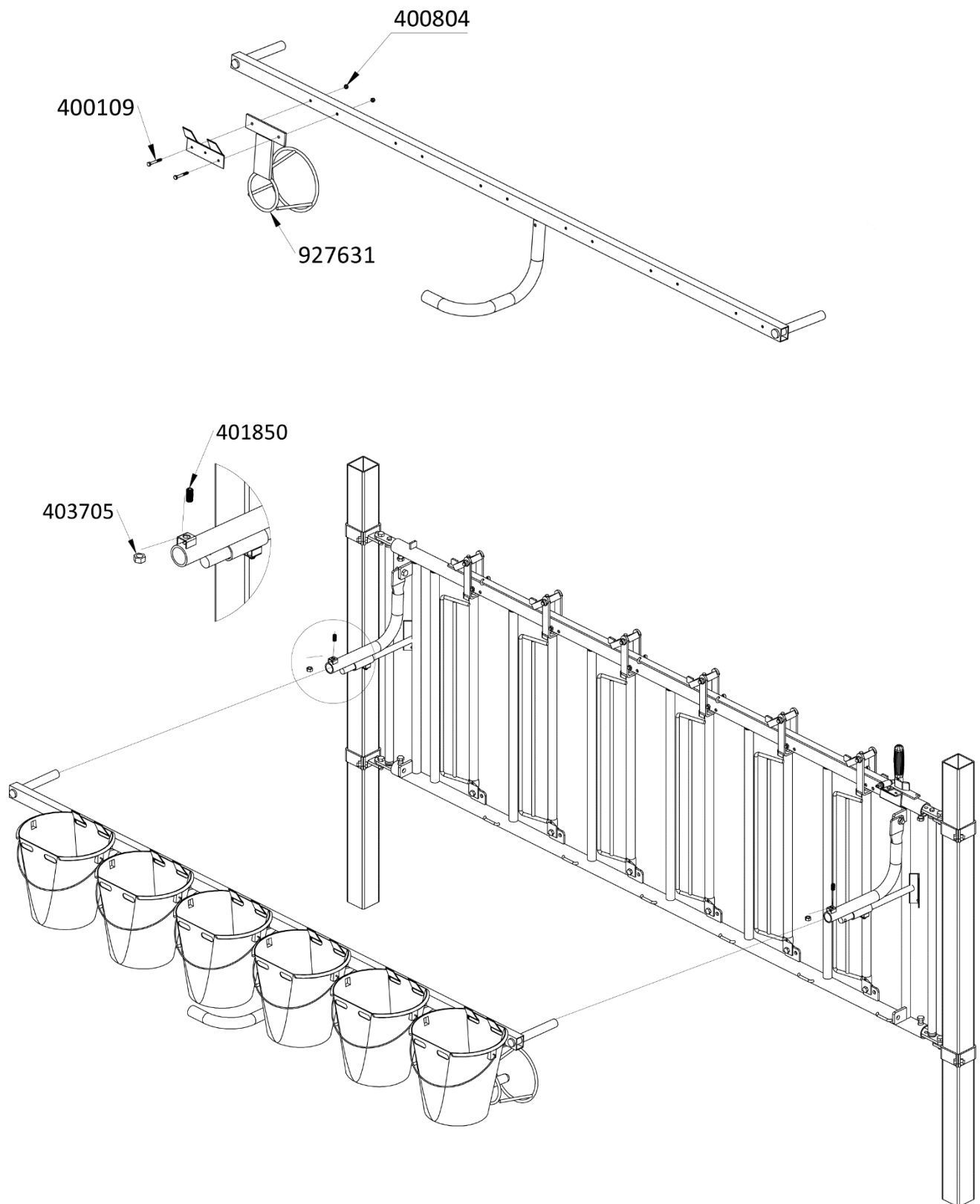

# HINKHÅLLARRAMP

## INGÅENDE DELAR

ART.NR	BENÄMNING
400109	Bult M6S 6x45 rostfri
400256	Bult 12x30
400804	Mutter M6 lås rostfri
401850	Stoppskruv M10x20 rostfri
403610	Mutter M12 lås rostfri
403705	Mutter M10 rostfri
927621	Rörbåge till hinkhållare
927631	Nappskydd till kalvfront
927740	Rörstöd, Kalvbar

# FODERKAR

## MONTERING

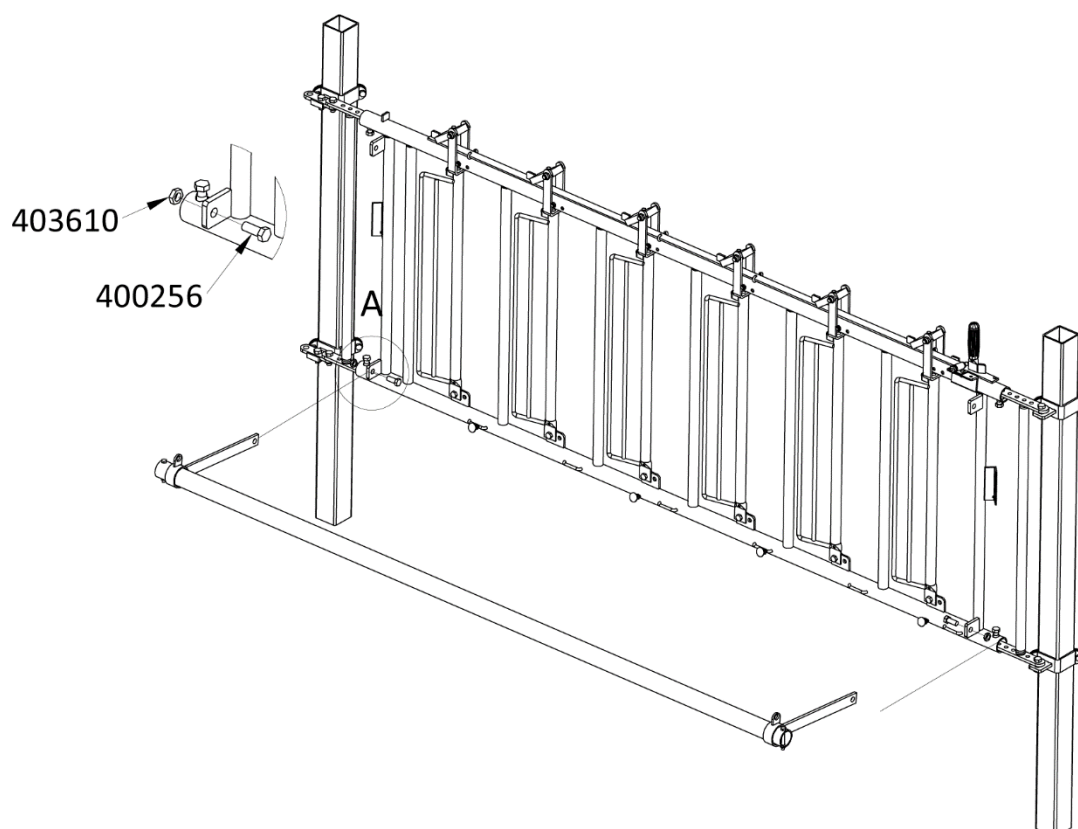
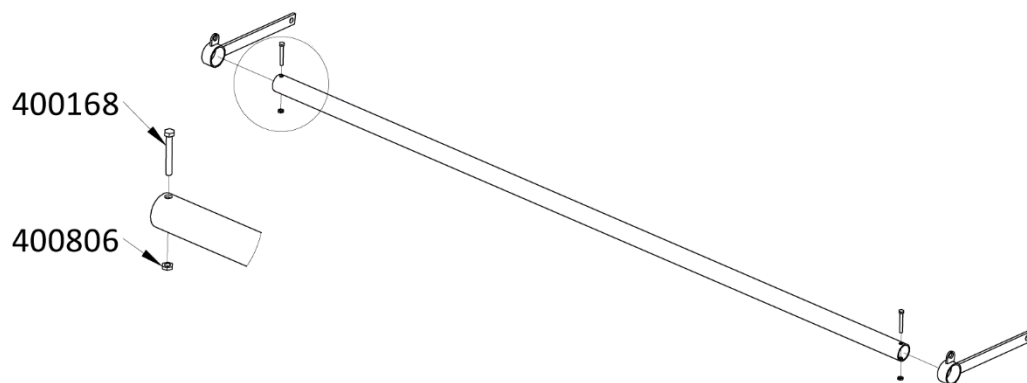



## FODERKAR

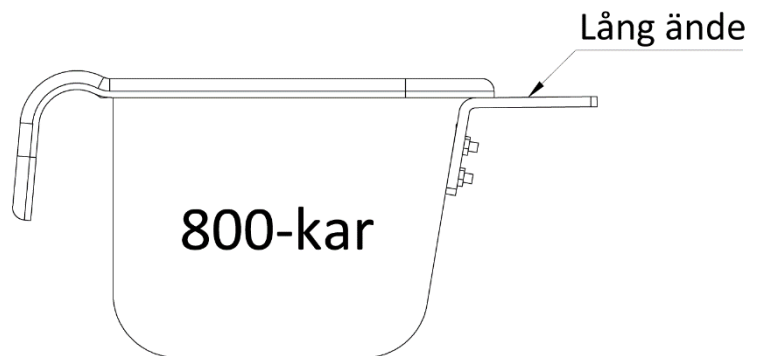
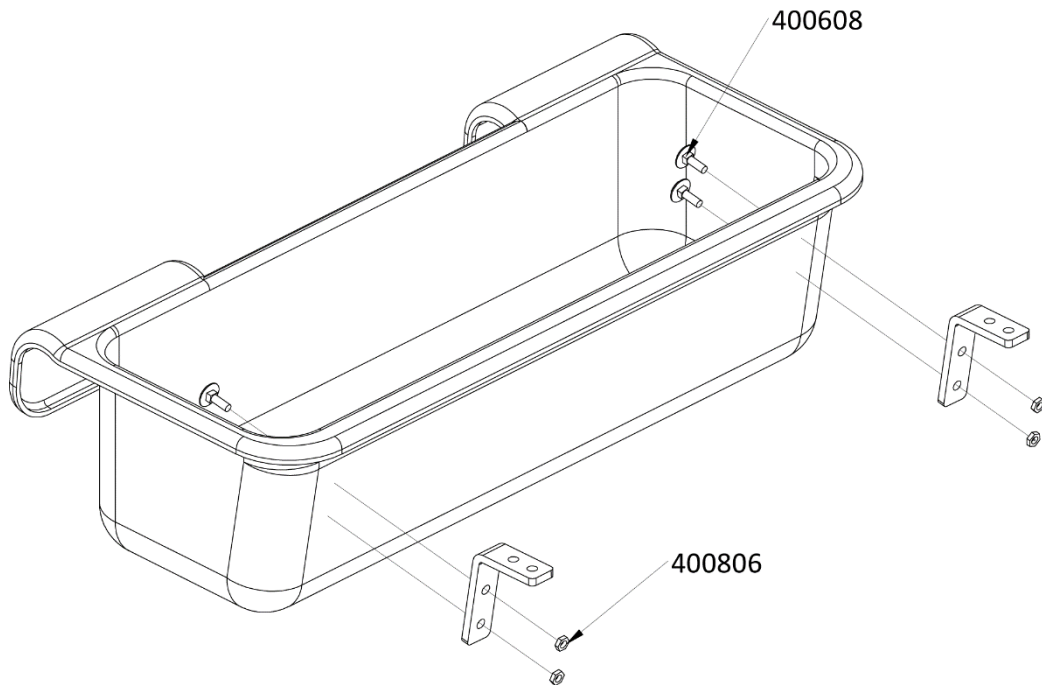

Beroende på vilken typ av krubba som används behöver fäste 927890 monteras antingen med den långa eller den korta änden utstickande.

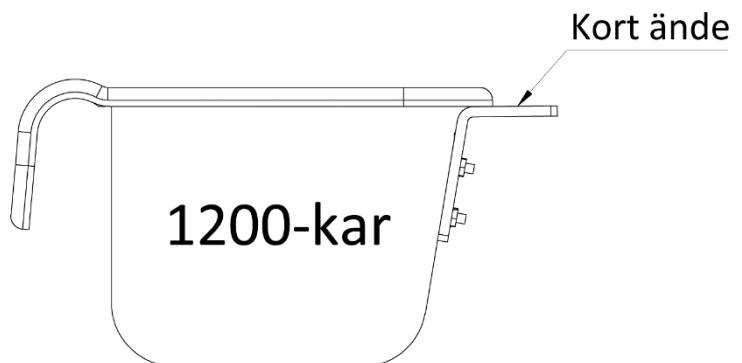

## FODERKAR

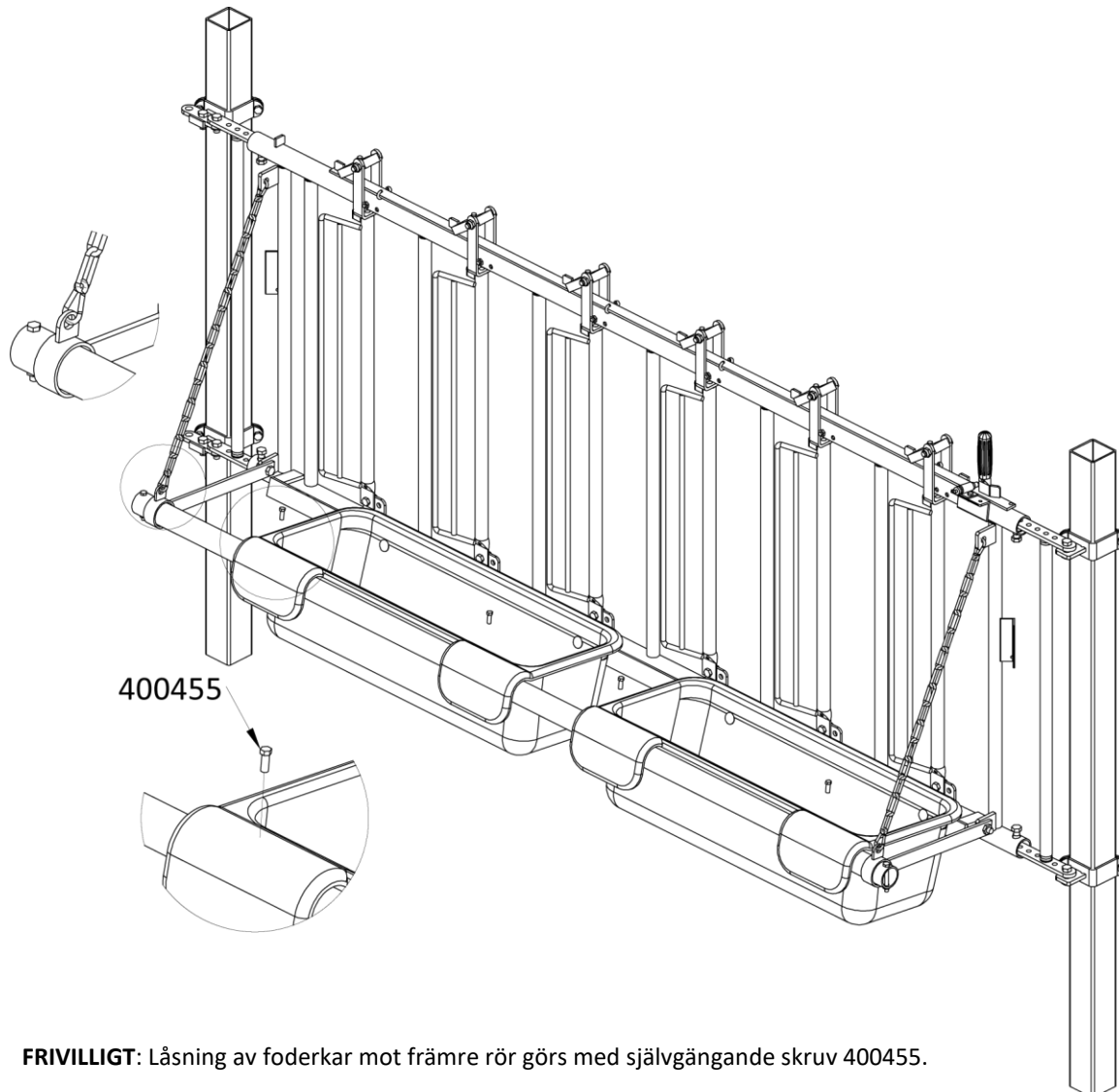

**FRIVILLIGT:** Låsning av foderkar mot främre rör görs med självgående skruv 400455.

## FODERKAR

### INGÅENDE DELAR

ART.NR	BENÄMNING
400168	Bult 8x60
400256	Bult 12x30
400455	Bult M8x20
400608	Vagnsbult 8x25
400806	Mutter M8 lås rostfri
403610	Mutter M12 lås rostfri

# DIAGONALFRONT

## MONTERING

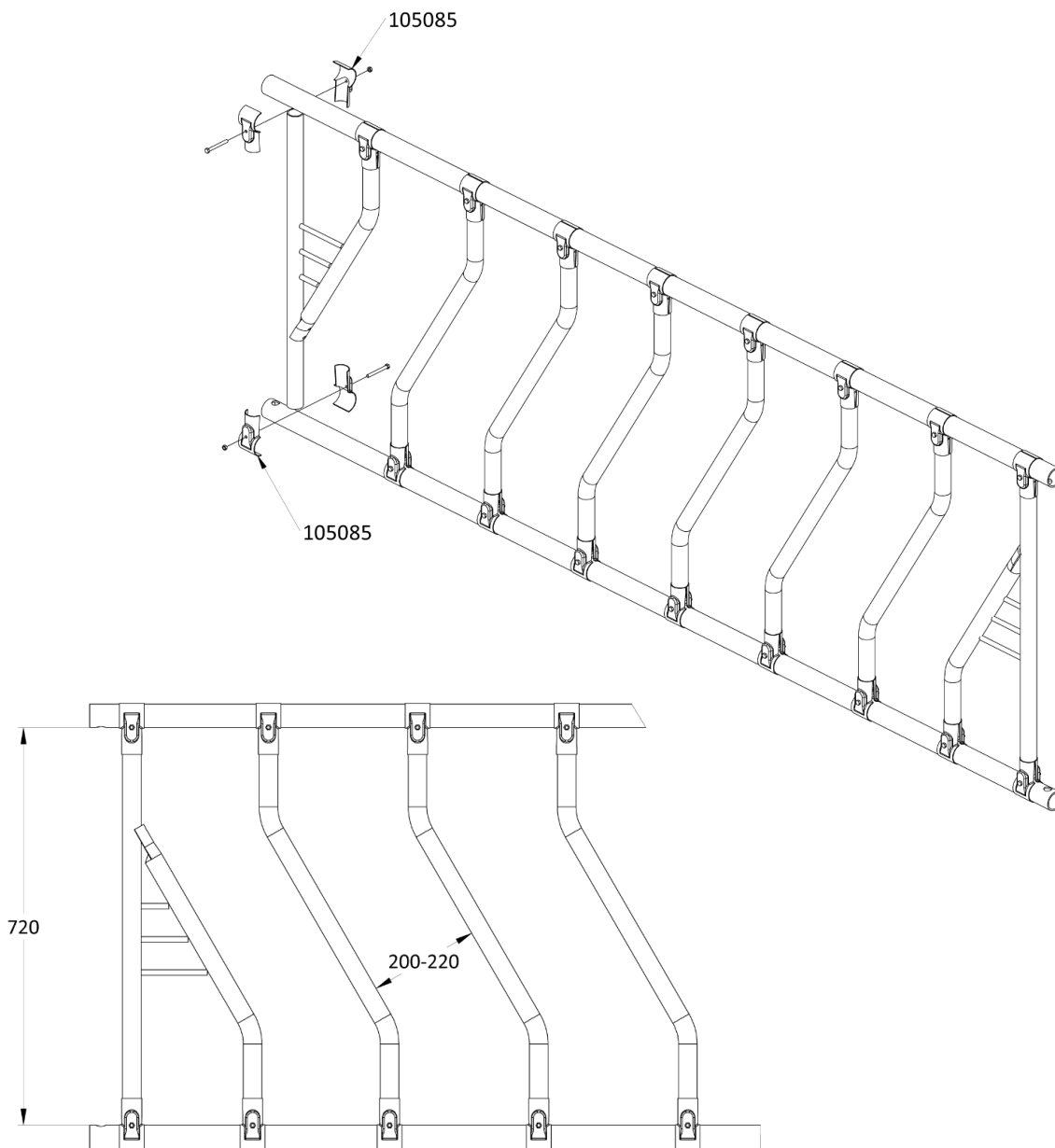

Rekommenderad ätöppning, kan justeras efter behov.

# DIAGONALFRONT

## INGÅENDE DELAR

ART.NR	BENÄMNING
105085	Klammer enbults par 1¼" x 1" par

## INGÅENDE DETALJER





Bild	Art.nr	Mått	Beskrivning
	916115		Klämfäste 70x70 1 fäste kalvfront
	916095		Skarvjärn kalvfront
	916116		Fästjärn vägg/trästolpe kalvfront
	400782		Svetsmutter M12 elförzinkad
	927575		Instick kalvfront
	927580		Utfyllnadsrör till kalvfront

Bild	Art.nr	Mått	Beskrivning
------	--------	------	-------------

---

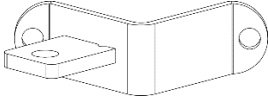
	927621		Rörbåge till hinkhållare
	927595	5 öppningar	Hinkhållarramp till kalvfront
	927596	6 öppningar	
	927597	7 öppningar	
	927598	8 öppningar	
	531000		Napphink
	927890		Bakre fäste fodertråg

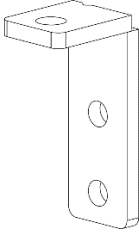
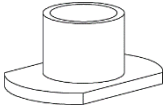
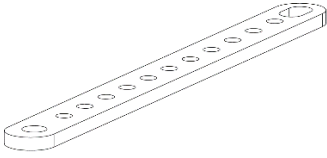
---

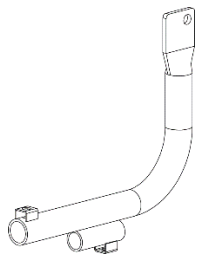
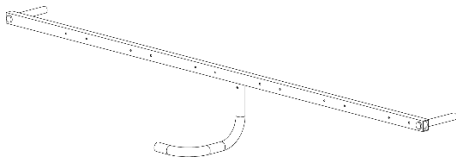
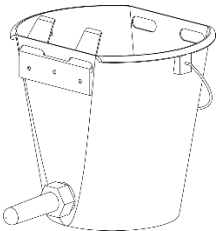
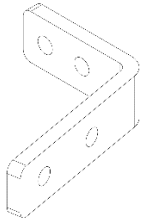
## SKRUV & MUTTER

ART.NR	BENÄMNING
400204	Bult M6S-H 10x25 FZV 8.8
400808	Mutter M10 M6LM nyloc FZV låg
400164	Bult M6S 8x50 FZV 8.8
400806	Bult M6S 12x120 FZV 8.8
400222	Mutter M12 lås A2
400101	Bult M6S 10x75 FZV 8.8
400804	Mutter M10 M6M FZV din934-8
400297	Bult M6S M12x200 FZV 8.8
400258	Bult M6S-H 12x35 FZV 8.8
400150	Bult M6S-H 8x20 FZV 8.8
400256	Bult M6S-H 12x30 FZV 8.8
403610	Mutter M12 lås a2 rostfri
400608	Vagnsbult M8x25
400806	Mutter M8 lås

# YDRE-GRINDEN